

Panasonic®



8-disc CD Changer
Changeur de CD à 8 Disques
Cambiador de CD de 8 discos

CX-DP880U

Operating Instructions
Manuel d'instructions
Manual de Instrucciones



COMPACT
disc
DIGITAL AUDIO

- Please read these instructions carefully before using this product and keep this manual for future reference.
- Prière de lire ces instructions attentivement avant d'utiliser le produit et garder ce manuel pour l'utilisation ultérieure.
- Lea con atención estas instrucciones antes de utilizar el producto y guarde este manual para poderlo consultar en el futuro.

Safety Information

WARNING:

TO REDUCE THE RISK OF FIRE OR ELECTRIC SHOCK, DO NOT EXPOSE THIS PRODUCT TO RAIN OR MOISTURE.

TO REDUCE THE RISK OF FIRE OR ELECTRIC SHOCK, AND ANNOYING INTERFERENCE, USE ONLY THE INCLUDED COMPONENTS.

CAUTION:

THIS PRODUCT IS A CLASS I LASER PRODUCT. USE OF CONTROLS OR ADJUSTMENTS OR PERFORMANCE OF PROCEDURES OTHER THAN THOSE SPECIFIED HEREIN MAY RESULT IN HAZARDOUS RADIATION EXPOSURE.

DO NOT OPEN COVERS AND DO NOT REPAIR YOURSELF. REFER SERVICING TO QUALIFIED PERSONNEL.

Find the model number and serial number on either the back or bottom of the unit. Please record them in the space below and retain this booklet as a permanent record of your purchase to help with identification in case of theft.

MODEL NUMBER CX-DP880U
SERIAL NUMBER _____
DATE PURCHASED _____
FROM _____

Consignes de sécurité

MISE EN GARDE:

POUR RÉDUIRE LES RISQUES D'INCENDIE OU D'ÉLECTRODUTION, N'EXPOSEZ PAS CET APPAREIL À LA PLUIE OU À L'HUMIDITÉ.

AFIN DE PRÉVENIR TOUT RISQUE D'INCENDIE OU D'INTERFÉRENCES, UTILISER UNIQUEMENT LES COMPOSANTS FOURNIS.

ATTENTION:

CET APPAREIL EST UN PRODUIT LASER DE LA CLASSE I.

L'UTILISATION DE COMMANDES OU RÉGLAGES OU L'EXÉCUTION D'OPÉRATIONS AUTRES QUE CELLES QUI SONT INDIQUÉES DANS CE DOCUMENT PEUVENT RÉSULTER EN UNE EXPOSITION À UN RAYONNEMENT DANGEREUX.

N'OUVREZ PAS LES COUVERCLES ET N'ESSAYEZ PAS D'EFFECTUER VOUS-MÊME DES RÉPARATIONS. ADRESSEZ-VOUS À UN PERSONNEL QUALIFIÉ POUR TOUTE RÉPARATION.

Información para su seguridad

ADVERTENCIA:

PARA REDUCIR EL RIESGO DE INCENDIOS O SACUDIDAS ELÉCTRICAS, NO EXPONGA ESTE PRODUCTO A LA LLUVIA NI A LA HUMEDAD.

PARA EDUCIR EL RIESGO DE INCENDIOS O SACUDIDAS ELÉCTRICAS Y PARA EVITAR LAS INTERFERENCIAS MOLESTAS, UTILICE SOLAMENTE LOS COMPONENTES INCLUIDOS.

PRECAUCIÓN:

ÉSTE UN PRODUCTO LÁSER DE LA CLASE I. LA UTILIZACIÓN DE CONTROLES, EL HASER AJUSTES O EL SEGUIR PROCEDIMIENTOS DISTINTOS DE LOS ESPECIFICADOS EN ESTE MANUAL PODRÍA CAUSAR UNA EXPOSICIÓN PELIGROSA A LA RADIACIÓN.

NO ABRA LAS CUBIERTAS NI HAGA PERARACIONES USTED MISMO. SOLICITE LOS TRABAJOS DE SERVICIO AL PERSONAL CUALIFICADO.

Il est recommandé de noter, dans l'espace prévu ci-dessous, les numéros de modèle et de série inscrits soit à l'arrière soit sous le fond de l'appareil, et de conserver ce manuel comme mémorandum de l'achat afin de permettre l'identification de l'appareil en cas de vol.

NUMÉRO DE MODÈLE **CX-DP880U**
NUMÉRO DE SÉRIE _____
DATE DE L'ACHAT _____
VENDEUR _____

Busque el número del modelo y el número de serie ya sea en la parte trasera o en el fondo de la unidad. Sírvase anotar dichos números en el espacio siguiente, y mantenga este librete como una anotación permanente de su compra para ayudar en la identificación en el caso de robo.

NÚMERO DEL MODELO **CX-DP880U**
NÚMERO DE SERIE _____
FECHA DE COMPRA _____
NOMBRE DE LA TIENDA _____

Contents

<input type="checkbox"/> Safety Information	2
<input type="checkbox"/> Contents	4
<input type="checkbox"/> Discs	6
<input type="checkbox"/> Precautions	6
<input type="checkbox"/> System Configuration	6
<input type="checkbox"/> Accessories	7
<input type="checkbox"/> Location of Controls	7
<input type="checkbox"/> Preparations	8
Loading and removing a CD, loading and removing the magazine	
<input type="checkbox"/> Troubleshooting	10
Troubleshooting tips, error display messages and reset switch	
<input type="checkbox"/> Electrical Connection	12
Caution and cable wiring diagram	
<input type="checkbox"/> Installation	13
<input type="checkbox"/> Maintenance	16
Notes on CD/CD Media (CD-R, CD-RW, CD-ROM), notes on CD-Rs/CD-RWs	
<input type="checkbox"/> Fuse	17
Fuse replacement	
<input type="checkbox"/> Specifications	17

Table des matières







<input type="checkbox"/> Consignes de sécurité	3
<input type="checkbox"/> Table des matières	4
<input type="checkbox"/> Disques	18
<input type="checkbox"/> Mesures de précaution	18
<input type="checkbox"/> Configuration de système	18
<input type="checkbox"/> Accessoires	19
<input type="checkbox"/> Nomenclature des commandes	19
<input type="checkbox"/> Préparatifs	20
Mise en place et extraction des disques CD, chargement et extraction du magasin de disques	
<input type="checkbox"/> En cas de difficulté	22
Conseils de dépannage, messages d'erreur affichés, interrupteur de réenclenchement	
<input type="checkbox"/> Raccordements électriques	24
Précaution et schéma de câblage	
<input type="checkbox"/> Installation	25
<input type="checkbox"/> Entretien	28
À propos du support CD/CD (CD-R, CD-RW, CD-ROM), à propos des disques CD-R et CD-RW	
<input type="checkbox"/> Fusible	29
Remplacement du fusible	
<input type="checkbox"/> Données techniques	29

Índice

<input type="checkbox"/> Información para su seguridad	3
<input type="checkbox"/> Índice	5
<input type="checkbox"/> Discos	30
<input type="checkbox"/> Precauciones	30
<input type="checkbox"/> Configuración del sistema	30
<input type="checkbox"/> Accesorios	31
<input type="checkbox"/> Situación de los controles	31
<input type="checkbox"/> Preparativos	32
Inserción y extracción de un disco CD, inserción y extracción del cartucho	
<input type="checkbox"/> Solución de problemas	34
Observaciones para la solución de problemas, mensajes de error y interruptor de reposición	
<input type="checkbox"/> Conexiones eléctricas	36
Precauciones y diagrama de conexiones de cables	
<input type="checkbox"/> Instalación	37
<input type="checkbox"/> Mantenimiento	40
Notas sobre los discos CD/tipos de CD (CD-R, CD-RW, CD-ROM), notas sobre los discos CD-R/RW	
<input type="checkbox"/> Fusible	41
Reemplazo del fusible	
<input type="checkbox"/> Especificaciones	41

Panasonic welcomes you to their constantly growing family of electronic products owners.

We endeavor to give you the advantages of precise electronic and mechanical engineering, manufactured with carefully selected components, and assembled by people who are proud of the reputation their work has built for our company. We know this product will bring you many hours of enjoyment, and after you discover the quality, value and reliability we have built into it, you too will be proud to be a member of our family.

Discs	Available	Non-available
	   	  
<p>*CD-DA indicates files recorded on ordinary music CDs. *A disc with CD-TEXT can be reproduced, but TEXT is not displayed.</p>		

Precautions

Volume Level

For your driving safety, keep the volume level low enough to be aware of road and traffic conditions.

Car Washing

To avoid electrical shorts which may cause fire, or other damage, do not expose this product (including the speakers and CDs) to water or excessive moisture.

Car Ventilation

If your car is parked for several hours in direct sunlight, the temperature inside the car may become very high. It is advisable to drive the car and give the interior a chance to cool down before switching the unit on.

Power Supply

This product is designed to be used in a car having a 12-Volt negative ground battery system.

Disc Mechanism

Do not insert coins or any small objects. Keep screwdrivers and other metallic objects away from the disc mechanism and disc.

Service

This product is made of precision parts. Do not attempt to disassemble or adjust any parts. For repair, please consult your nearest authorized Panasonic Service Center.

System Configuration

To operate this CD changer, an optional main control unit (listed below) must be connected and purchased separately.

**CQ-HX2083U, CQ-HX1083U, CQ-HR1003U, CQ-DFX983U, CQ-DF903U, CQ-DFX883U,
 CQ-DF783U, CQ-DFX683U, CQ-DF583U, CQ-DFX403U, CQ-DP383U, CQ-R253U, CQ-RG153U etc.**

Note: The units listed above are available as of the period over which this unit is on the market. Regarding units other than the above, consult the dealer where you purchased this unit

Caution: This product cannot be connected to FM modulator (CY-RM60EUC).

Accessories

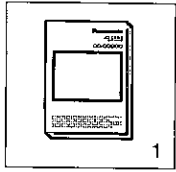

Operating instruction 1

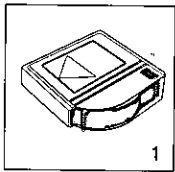

Disc magazine 1

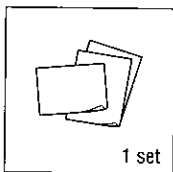

Warranty Card 1 set

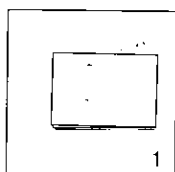

Panasonic Servicercenter Directory 1

Note: Additional magazines (CA-MP801D) are available from your local dealer. In USA, call Panasonic Parts Department 1-800-833-9626 to order, Parts No. RYQ0206-K.

Supplied Hardware (1 set) (→ page 13)

Location of Controls

CD Changer Unit

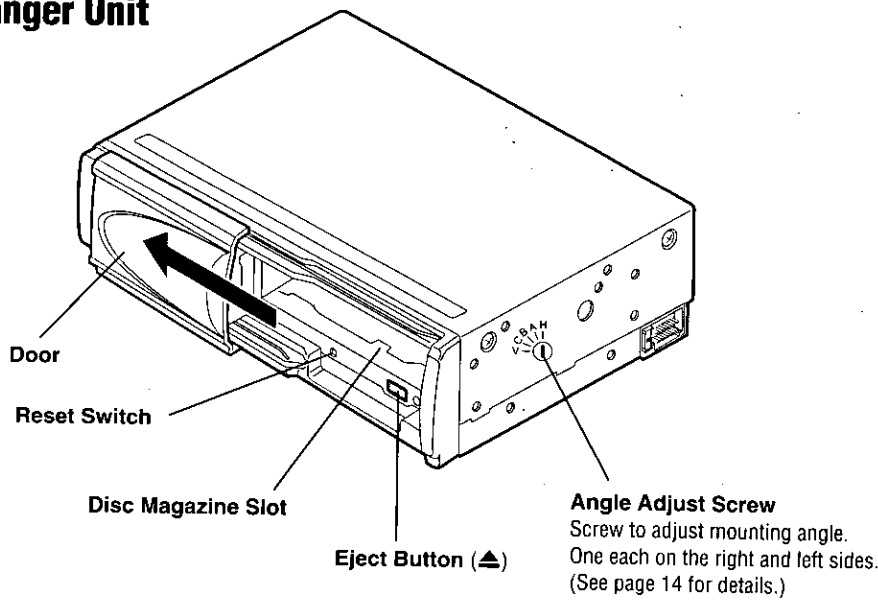

Disc Magazine

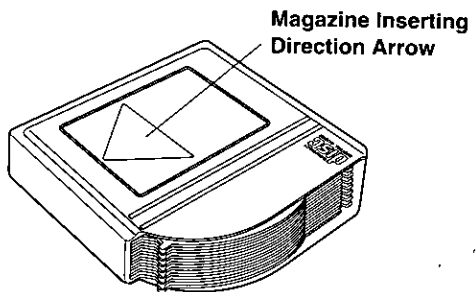

Tray

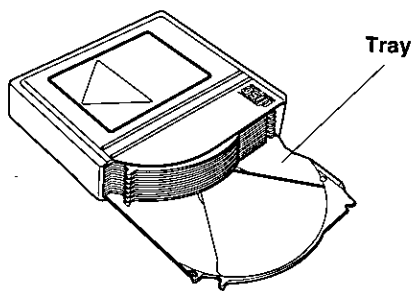

Note: Do not use 8 cm CDs.

Preparations

Loading and Removing a CD

Cautions:

- Be sure to use the magazine supplied with the unit as an accessory, or the optional magazine CA-MP801D. Any other magazines can not be used.
- Never use protect film or stabilizer commercially available as a CD accessory for the unit because it may cause trouble.
- Do not use irregularly-shaped CD. Failure to observe this may cause malfunction.

To Load a CD

- ① Place the CD magazine with the disc mark facing upward, and pull out trays fully one after another from the magazine.
- ② Place a CD on the tray.
- ③ Push the tray straightforward into the magazine until it clicks in position.

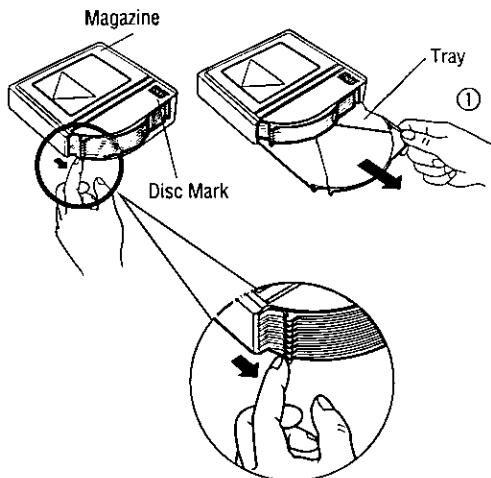

Note: Be careful not to insert more than one disc on a single tray to protect the unit from any unexpected troubles.

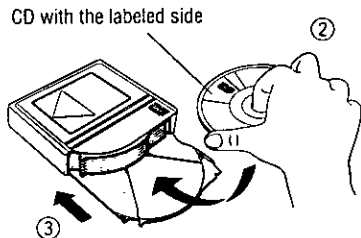

To Remove a CD

Pull out trays from the magazine to the stopper position, and take a compact disc from each of them by hand. Be careful not to allow the disc to drop to the ground while taking it out.

Note: Carefully handle the magazine since discs may be disengaged and come out, if the magazine is placed with its disc-inserting port facing downward.

Loading and Removing the Magazine

To Load the Magazine

① Slide the door to the left until it is fully open with a click.

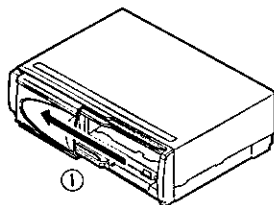

② Check the unit for its top and magazine inserting direction, and carefully push the magazine into it until you hear a click.

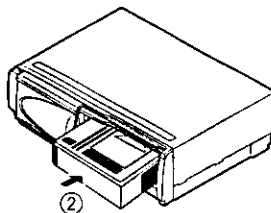

Note: When inserting the magazine, follow the sign marked on the magazine for the inserting direction.

③ Close the door fully until you hear a click.

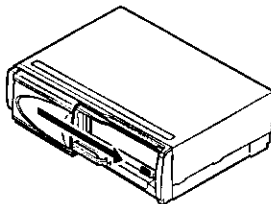

Caution: Be sure to keep the CD unit **door closed** to prevent dirt and dust from getting into the unit and causing possible malfunctions.

To Remove the Magazine

Turn the key in the ignition until the accessory indicator lights. Switch the power on of your receiver.

① Open the door.

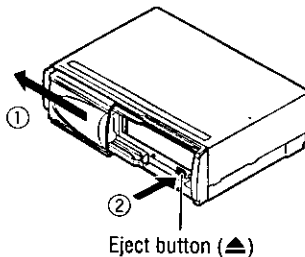

② Press the eject button (▲).

The magazine will eject automatically.

Eject button (▲)

③ Pull the magazine straight in the arrow direction until it comes off the unit.

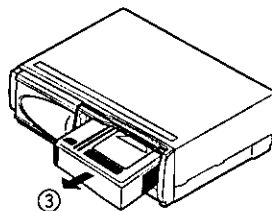

For a description of the functions, refer to the operating instructions for the control unit. (CQ-R253U etc.)

Troubleshooting

Preliminary Steps

Check and take steps as described in the tables below.

If You Suspect Something Wrong

Immediately switch power off.

Disconnect the power cable and check that there is neither smoke nor heat from the unit before asking for repairs. Never try to repair the unit yourself because it is dangerous to do so.

Cautions:

- Do not use the unit if it malfunctions or something is wrong.
- Do not use the unit in an irregular condition, for example, no sound, smoke or foul smell, which can cause ignition or electric shock. Immediately stop using the unit and call the store where you purchased it.

Trouble Shooting Tips

Trouble	Cause/Step
<p>No sound is heard when inserting a CD magazine containing a compact disc.</p>	<p>Disc is upside down. ⇒ Place disc in the correct direction with the label side up.</p>
	<p>Disc is dirty. ⇒ Clean disc, referring to the section on "Notes on Discs (CD, CD-R, CD-RW, CD-ROM)" (⇒ Page 16).</p>
	<p>Cords are not correctly connected. ⇒ Connect the cords crrectly.</p>
	<p>The CD magazine is not correctly inserted. ⇒ Refer to "Loading and Removing the Magazine" for details. (⇒ Page 9)</p>
	<p>The power switch on the control unit is not turned ON. ⇒ Turn on the power switch on the control unit.</p>
	<p>A disc that has data other than CD-DA (ex. MP3, WMA) is loaded. ⇒ Discs that have CD-DA data should be used.</p>
	<p>⇒ Some CD-R/RWs can not be played back successfully thanks to incompatibility among writing software, a CD recorder (CD-R/RW drive) and the discs. Refer to instructions for the concerned devices for details.</p>
<p>Music sounds skip due to vibration.</p>	<p>The CD changer is not correctly mounted. ⇒ Securely fix the main body with a location almost free from vibration.</p>
	<p>The mounting screws are tightened in the wrong directions. ⇒ Set the mark "V" or "H" of the angle adjust screws to the correct mounting direction.</p>
<p>Sounds skip occasionally.</p>	<p>⇒ Some CD-R/RWs can not be played back successfully thanks to incompatibility among writing software, a CD recorder (CD-R/RW drive) and the discs. Refer to instructions for the concerned devices for details.</p>
	<p>Disc is dirty. ⇒ Clean disc, referring to the section on "Notes on Discs (CD, CD-R, CD-RW, CD-ROM)" (⇒ Page 16).</p>

Trouble Shooting Tips (continued)

Trouble	Cause/Step
<p>The CD magazine is not ejected.</p>	<p>The CD magazine is defective. → Press the reset switch. Contact the shop from which you purchased it or your nearest Panasonic Service Center.</p>
<p>No sound is reproduced, even if the CD changer mode is active on the control unit.</p>	<p>The CD magazine is not correctly inserted. → Attempt to insert the CD magazine correctly.</p>

Error Display Messages

Display	Possible Cause/Possible solution
E1	<p>Displays when the compact disc is dirty or when it is inverted. Next compact disc is automatically selected.</p>
E2	<p>Displays when the compact disc has a scratch on it. Next compact disc is automatically selected.</p>
E3	<p>Displays when the unit stops operating for some reason. Press the eject button of changer unit.</p>
0000	<p>Displays when there is no disc in the disc magazine.</p>

- Numbers before E1, E2 are error disc numbers.
- Display messages differ depending on the control unit.

If the Unit Begins to Operate Malfunctionally...

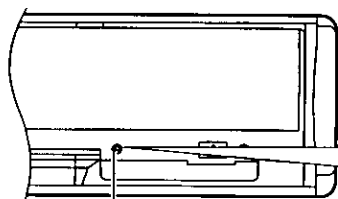

Reset Switch

Press the **reset switch** with a sturdy and pointed object when any operations do not function. If the unit does not become restored even after pressing the reset switch, contact your nearest Panasonic Service Center for service.

Electrical Connection

Caution: Connect the battery lead to the battery line via the car-side fuse. Do not share the power line that connects to the battery directly such as the line to an external power amplifier.

In combination with the cassette receiver (CQ-R253U)

Wiring Accessory

No.	Item	Qty
⑦	Extension Cord (DIN/BATT/RCA/GND)	1

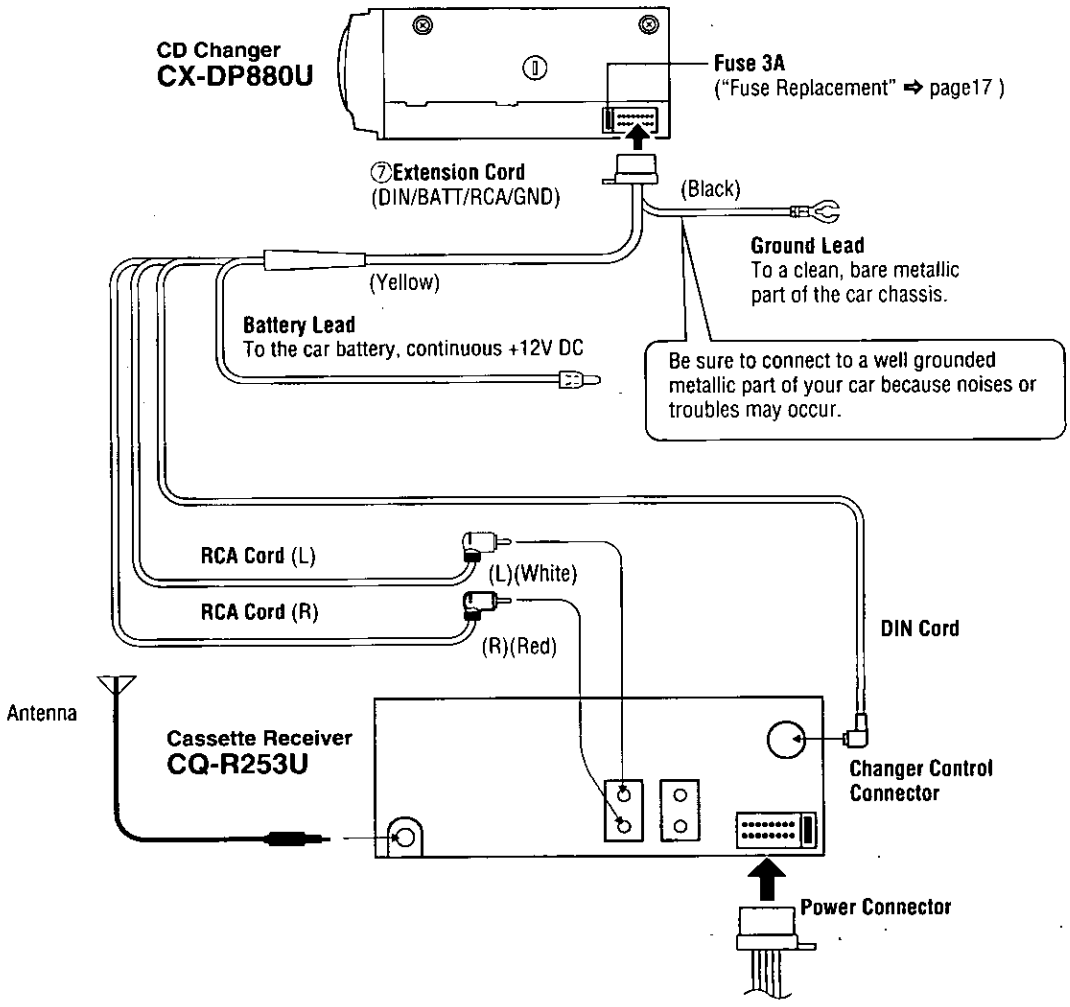

Installation

Caution: We strongly recommend that you wear gloves for installation work to protect yourself from injuries.

Preparations

1. This product operates only in a 12-volt DC negative ground system.
2. Before performing installation and wiring, remove the negative (-) terminal of the battery.

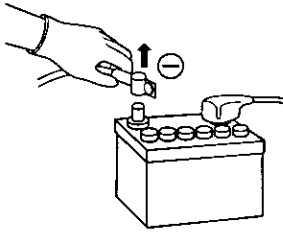

Caution: Do not disconnect the negative battery terminal in vehicles with trip or navigational computers. All electronic memory settings previously registered will be lost. Take extra care to avoid short circuiting when installing the unit.

3. Follow the wiring connections diagram carefully to avoid causing damage to the unit.
4. Insulate all exposed wires to prevent short circuiting.
5. Secure all loose wires after installing the unit.
6. Connect the power lead after all other connections are made.
7. Please carefully read the operating and installation instructions of any equipment connected to this unit.

Supplied Hardware

No.	Item	Diagram	Qty
①	Hex. Bolt with Double Washers (M4 x 8 mm)		4
②	Base Bracket		2
③	Hex. Nut (M5)		4
④	Mounting Bracket (L)		1
⑤	Mounting Bracket (R)		1
⑥	Double-Faced Adhesive Tape		2
⑦	Extension Cord (DIN/BATT/RCA/GND)		1

Installation (continued)

Installation Location

Avoid installing the unit in the following locations.

- In areas hit by direct sunlight, hot air from the heater, or any other high-temperature location.
- In an area where you cannot firmly secure the unit, or in high-vibration areas.
- In areas with high humidity or high dirt and dust levels.

Select the mounting angle

Default: H

Use a screwdriver to set the angle-adjusting screw to the position "V" or "H", depending on the mounting angle selected.

This unit can be set in the five directions: horizontal, vertical, and the positions A (22.5°), B (45°), and C (67.5°). Mount the unit by referring to the figures below.

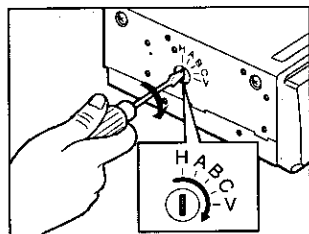

Adjust the angle with a screw driver

Cautions:

- Set the angle-adjusting screw to the same angle as the unit is installed.
- Set the holes to the same positions for both left and right.

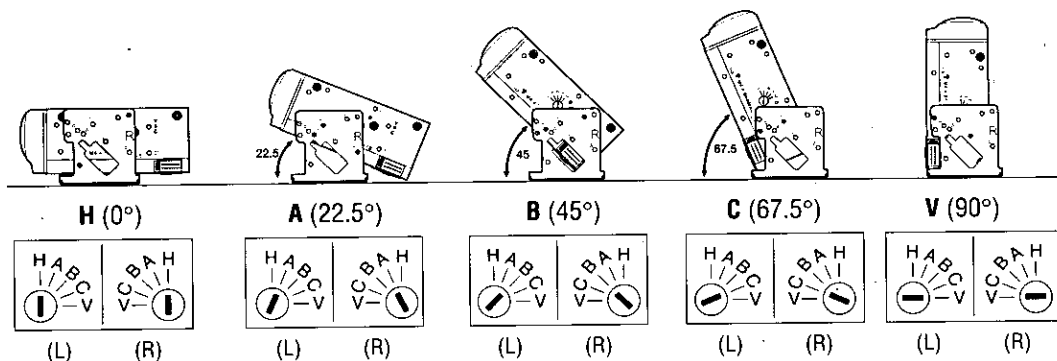

	Installation	Angle	Selecting a mounting angle
Horizontal:	<p>Typical horizontal installation</p> <p>(Normal) (Up-side down)</p>	<p>Limit to less than 10 degrees.</p> <p>Limit to less than 10 degrees.</p>	<p>Set the screw to the same positions for both left and right.</p>
Vertical:	<p>Typical vertical installation</p> <p>(Normal) (Up-side down)</p>	<p>Do not tilt in this direction. Limit to less than 10 degrees.</p> <p>Limit to less than 10 degrees.</p>	<p>Set the screw to the same positions for both left and right.</p>

Typical horizontal installation

- 1** Mount a mounting bracket (L) or (R) on either side of the control unit with a hex. bolt together with double washers (M4 x 8 mm).

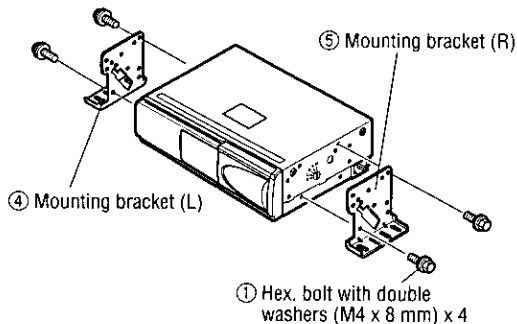

- 2** Select a location where the unit should be mounted. Fix the base brackets with a double-faced adhesive tape.

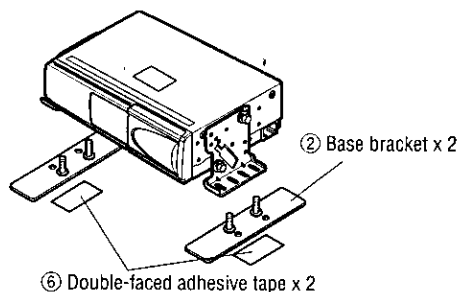

- 3** Use a cutter to cut a small cross in the carpet in accordance with the locations of the M5 bolts of the base brackets.

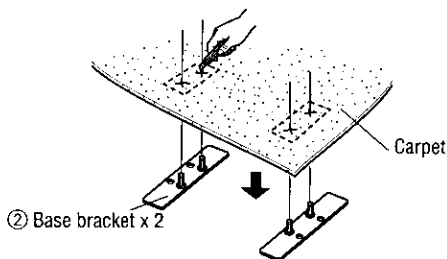

Fix both the base brackets and the double-faced adhesive tape to a mounting surface below the carpet.

- 4** Mount the unit on the carpet with four hex. nuts (M5).

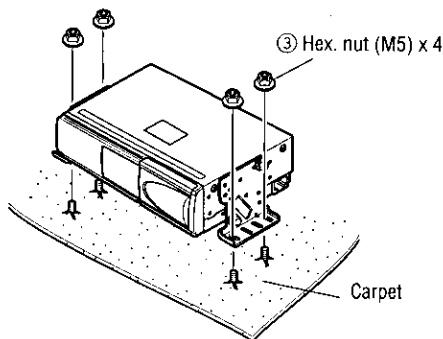

Typical vertical installation

Mount the unit with the mounting bracket on either side with a hex. bolt with double washers (M4 x 8 mm).

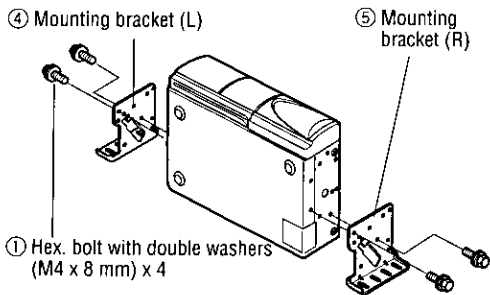

Relationship between mounting holes and angles

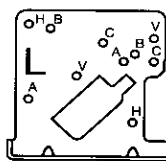

Mounting bracket (L)

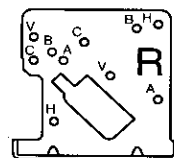

Mounting bracket (R)

The relationship between mounting holes and angles of the mounting brackets (L and R) is illustrated above. Symbols corresponding to the mounting angles are marked near the respective holes. Select the correct holes in accordance with the mounting angles to be used.

Maintenance

The unit is designed and manufactured to ensure the minimum of maintenance. Use a soft cloth for routine exterior cleaning. Never use benzene, thinner, or other solvents.

Notes on CD/CD Media (CD-R, CD-RW, CD-ROM)

IF YOU USE COMMERCIAL CDs, ONLY USE DISCS CARRYING THE LABEL ON THE RIGHT.



How to hold the disc

- Do not touch the underside of the disc.
- Do not scratch on the disc.
- Do not bend disc.
- When not in use, keep disc in the case.

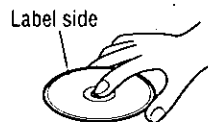

Do not use irregularly shaped discs.

Do not leave discs in the following places:

- Direct sunlight
- Near car heaters
- Dirty, dusty and damp areas
- Seats and dashboards



Do not use irregularly shaped discs.

Disc cleaning

Use a dry, soft cloth to wipe from the center outward.



Do not attach any seals or labels to your discs.

Do not write on the disc label in a heavy pen or ballpoint pen.

Notes on CD-Rs/RWs

- You may have trouble playing back some CD-R/RW discs recorded on CD recorders (CD-R/RW drives), either due to their recording characteristics or dirt, fingerprints, scratches, etc. on the disc surface.
- CD-R/RW discs are less resistant to high temperatures and high humidity than ordinary music CDs. Leaving them inside a car for extended periods may damage and make playback impossible.
- Some CD-R/RWs can not be played back successfully thanks to incompatibility among writing software, a CD recorder (CD-R/RW drive) and the discs.
- This player cannot play the CD-R/RW discs if the session is not closed.
- Only CD-DA formatted discs are reproduced.
The following discs are not supported:
 - MP3/WMA files, video CDs, etc.
 - Unfinalized discs.
- Be sure to observe the instructions of CD-R/RW disc for handling it.

Fuse Replacement

Use fuses of the same specified rating (3 A). Using different substitutes or fuses with higher ratings, or connecting the unit directly without a fuse, could cause fire or damage to the unit.

If the fuse blows frequently, there may be something wrong with the unit. Consult your nearest Panasonic Service Centre for service.

Note: Remove the mounting bracket before fuse replacement.

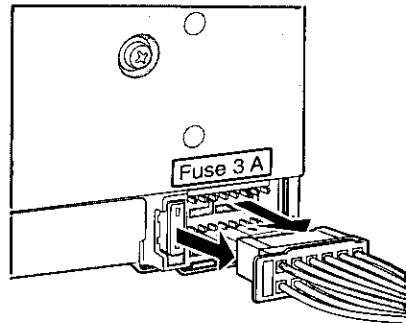

Specifications

General

Power Supply	: 12 V DC (11 V - 16 V) test voltage 14.4 V, negative ground
Current Consumption	: Less than 1.0 A (play mode)
Dimensions (W x H x D)	
CD Changer Unit	: 9-1/16" x 2-7/8" x 6-3/4" (230 x 72 x 170 mm)
Disc Magazine Unit	: 4-7/8" x 1-3/8" x 5-1/16" (124 x 35 x 129 mm)
Weight	
CD Changer Unit	: 3 lbs, 5 oz (1.5 kg)
Disc Magazine Unit	: 6 oz (0.17 kg)
Disc Magazine Unit	: CA-MP801D (included) holds 8 (5") discs







CD Changer Unit

Load Impedance	: More than 10 k Ω
Output Voltage	: 2 V rms (1 kHz, 0 dB)
Output Impedance	: 600 Ω
Channel	: 2 channels
Frequency Response	: 5 - 20,000 Hz \pm 1 dB
Signal to Noise Ratio	: 96 dB
Total Harmonic Distortion	: 0.006 % (1,000 Hz)
Wow and Flutter	: Below measurable limit
Sampling Frequency	: 8 times oversampling
Correct System	: Panasonic Super Decoding Algorithm
DA Converter	: MASH-1 bit
Pick-Up Type	: Astigma 1-beam
Light Source	: Semiconductor laser
Wavelength	: 780 nm

Note: Specifications and the design are subject to possible modification without notice due to improvements.

La société **Panasonic** est heureuse de vous accueillir parmi le nombre grandissant des utilisateurs de ses appareils électroniques.

Nous nous efforçons sans cesse de vous faire bénéficier des avantages de l'ingénierie électronique et méca-nique de haute précision laquelle préside à la fabrication d'appareils ne comportant que des composants soigneusement sélectionnés et assemblés par un personnel soucieux de la bonne réputation acquise par la qualité de son travail. Nous savons que cet appareil vous procurera de longues heures de plaisir dès que vous découvrirez la qualité, la fiabilité et la valeur que nous avons intégrées dans cet appareil et vous aussi serez fier de faire partie des utilisateurs de nos produits.

Disques	Disques possibles à lire				Non disponibles		
							

* CD-DA indique les fichiers enregistrés sur des disques CD de musique ordinaires.
 * Un disque avec CD-TEXT peut être reproduit, but TEXT n'est pas affiché.

Mesures de précaution

Réglage du volume

Par mesure de sécurité, régler le volume de manière à rester attentif à la conduite et aux conditions de la circulation.

Lavage de la voiture

L'appareil (ainsi que les haut-parleurs et les disques compacts) doit être mis à l'abri de toute aspersion d'eau ou de l'humidité de manière à éviter tout risque de courts-circuits car ceux-ci peuvent provoquer un incendie ou d'autres dégâts.

Aération de la voiture

Si la voiture stationne pendant plusieurs heures en plein soleil sur un parking, la température interne risque d'être très élevée. Il est vivement conseillé de rouler toutes vitres baissées afin de rafraîchir l'intérieur de la voiture avant d'utiliser l'appareil.

Alimentation

Cet appareil est conçu pour fonctionner dans une voiture disposant d'une source d'alimentation à courant continu de 12 volts et système de batterie avec négatif à la masse.

Mécanisme d'entraînement des disques

Ne jamais introduire de pièces de monnaie ou menus objets dans l'appareil. Éloigner les tournevis et autres objets métalliques du mécanisme d'entraînement des disques et des disques.

Dépannage

Cet appareil est constitué de pièces de haute précision. Ne jamais essayer de démonter ni de régler les dispositifs de cet appareil par vos propres moyens. Confier les réparations au centre de service Panasonic autorisé le plus proche de votre domicile.

Configuration de système

Pour commander ce changeur de disque CD, une unité de commande principal optionnelle (indiquée ci-dessous) doit être raccordée et être achetée séparément.

CQ-HX2083U, CQ-HX1083U, CQ-HR1003U, CQ-DFX983U, CQ-DF903U, CQ-DFX883U, CQ-DF783U, CQ-DFX683U, CQ-DF583U, CQ-DFX403U, CQ-DP383U, CQ-R253U, CQ-RG153U etc.

Remarque: Les appareils indiqués dans la liste ci-dessus sont disponibles pendant la période au cours de laquelle l'appareil est distribué sur le marché. En ce qui concerne les appareils autres que ceux mentionnés ci-dessus, consultez le revendeur chez lequel vous avez l'achat de cet appareil.

Précaution: Cet appareil ne peut pas être branché avec le modulateur FM (CY-RM60EUC).

Accessoires

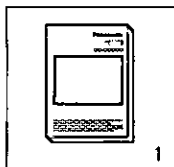

Manuel d'instructions

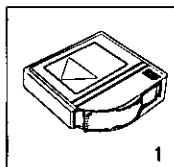

Magasin à disques

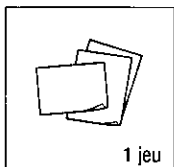

Carte d'homologation de la garantie

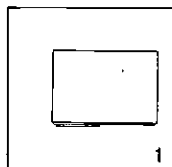

Liste des centres de service après-vente Panasonic

Remarque: Les magasins supplémentaires (CA-MP801D) sont disponibles chez le revendeur local. Aux États-Unis, appelez Panasonic Parts Department 1-800-833-9626 pour commander, numéro de pièces. RYQ0206-K.

Nécessaire d'installation (1 jeu) (⇒ Page 25)

Nomenclature des commandes

Changeur de CD

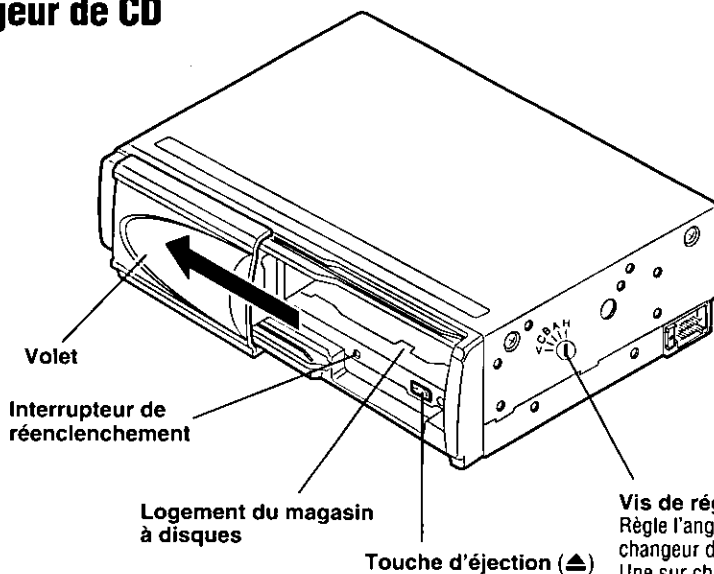

Règle l'angle de montage du changeur de CD.
Une sur chaque côté, droit et gauche (voir la page 26 pour les détails.)

Magasin à disques

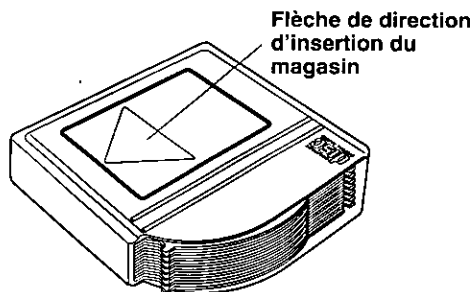

Plateau

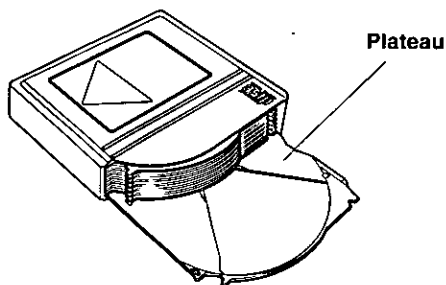

Remarque: Ne pas utiliser le disque compact de 8 cm.

Mise en place et extraction des disques CD

Précautions:

- Utiliser sans faute le magasin fourni avec l'unité comme accessoire ou le magasin CA-MP801D prévu en option.
- Ne jamais utiliser, pour l'unité, le film de protection, ni le stabilisateur, disponibles au marché en tant qu'accessoires pour disques compacts pour éviter le problème.
- Ne pas utiliser CD d'une forme irrégulière. L'inobservation de cette instruction peut provoquer le mauvais fonctionnement de l'appareil.

Mise en place d'un disque CD

- ① Mettez le magasin à CD en place en orientant le repère de disque vers le haut et retirez complètement les plateaux l'un après l'autre du magasin.
- ② Placer un disque CD sur le plateau.
- ③ Enfoncer le plateau tout droit dans le magasin jusqu'à ce qu'il s'arrête en position avec un clic.

Remarque: Veiller à ne pas introduire plus d'un disque sur un seul plateau afin de protéger l'appareil contre tout incident imprévu.

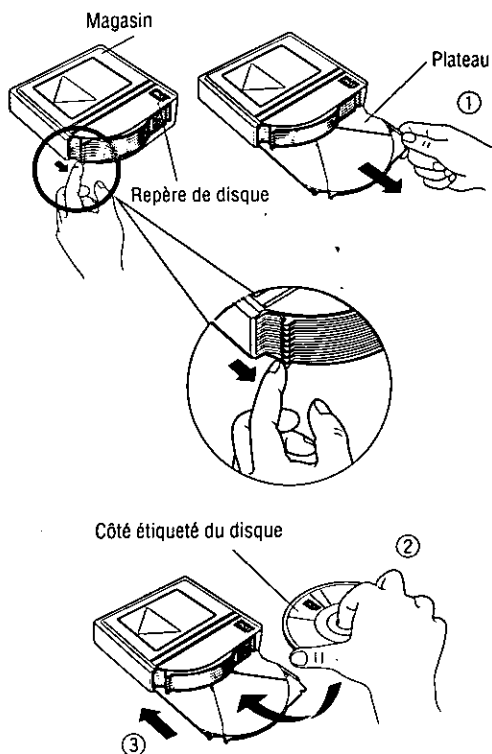

Extraction d'un disque CD

Retirer les plateaux du magasin jusqu'en position de la pièce d'arrêt, et prendre un disque CD de chacun d'eux à la main. Prêter attention à ne pas laisser le disque tomber sur le sol en le prenant.

Remarque: Manutentionner le magasin avec soin du fait que les disques peuvent se désengager et sortir si le magasin est placé en orientant son ouverture d'introduction de disque vers le bas.

Chargement et extraction du magasin de disques

Introduction du magasin à disques

- ① Faire glisser le volet complètement à gauche jusqu'à entendre un clic.

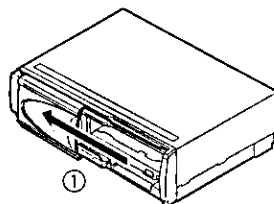

- ② Vérifier la position, haute ou basse, du changeur et la direction d'introduction du magasin. Après quoi, introduire attentivement le magasin dans le chargeur jusqu'à entendre un clic.

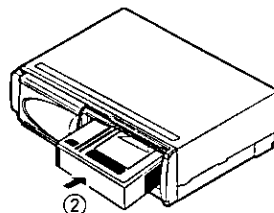

Remarque: Lors de l'insertion du magasin, respectez le signe imprimé sur le magasin en ce qui concerne le sens d'introduction.

- ③ Fermer complètement le volet jusqu'à entendre un clic.

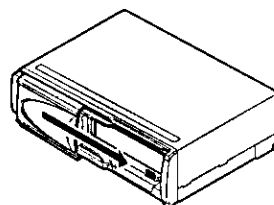

Précaution: Faites en sorte de maintenir la trappe du changeur CD fermée pour empêcher toute infiltration de saleté et de poussière car ceci aurait pour résultat une anomalie de fonctionnement.

Sortie du magasin à disques

Tourner la clé de contact de la voiture et allumer le témoin accessoire. Mettre en marche le récepteur.

- ① Ouvrir le volet.
- ② Appuyer sur la touche d'éjection (▲). Le magasin sort automatiquement.
- ③ Sortir complètement le magasin du changeur en le retirant tout droit dans la direction de la flèche.

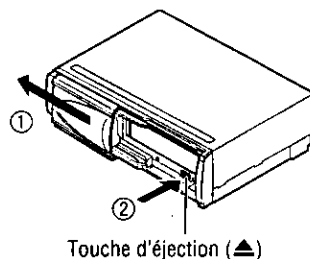

Touche d'éjection (▲)

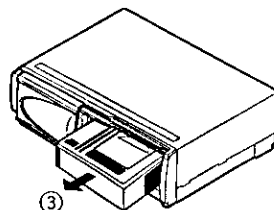

Pour obtenir une description des fonctions, référez-vous au mode d'emploi pour l'unité de commande. (CQ-R253U etc.)

En cas de difficulté

Étapes préliminaires

Vérifier les indications mentionnées dans les tableaux ci-dessous et prendre les dispositions indiquées.

Lorsqu'on soupçonne que quelque chose est défectueux

Couper immédiatement l'alimentation.

Débrancher le câble d'alimentation et vérifier que l'appareil ne dégage ni de la fumée ni de la chaleur avant d'exiger un dépannage.

Ne jamais essayer de faire des réparations parce que cela peut s'avérer dangereux.

Avertissements:

- N'utilisez pas l'appareil s'il ne fonctionne pas bien ou si vous constatez une anomalie.
- N'utilisez pas l'appareil dans des conditions anormales, par exemple, quand aucun son n'est délivré ou lorsqu'il dégage de la fumée ou une odeur nauséabonde car cela risquerait de provoquer un amorçage électrique voire une électrocution. Cessez immédiatement de l'utiliser et appelez le magasin où vous l'avez acheté.

Conseils de dépannage

Problème	Origine / Disposition à prendre
Aucun son ne s'entend lors de l'introduction d'un magasin à CD contenant un disque compact.	Le disque est à l'envers. ⇒ Placez le disque en l'orientant dans le bon sens, étiquette vers le haut.
	Le disque est sale. ⇒ Nettoyez le disque conformément aux instructions de la section "À propos du support CD/CD (CD-R, CD-RW, CD-ROM)". (⇒ Page 28).
	Les fils ne sont pas branchés correctement. ⇒ Branchez les fils correctement.
	Le magasin à CD n'est pas introduit correctement. ⇒ Se référer à la section "Chargement et extraction du magasin de disques" en ce qui concerne les détails. (⇒ Page 21)
	L'interrupteur d'alimentation de l'unité principale n'est pas allumé. ⇒ Mettez sous tension avec l'interrupteur d'alimentation de l'unité principale.
	Un disque possédant des données autres que des données CD-DA (expl. MP3, WMA) est chargé. ⇒ Les disques qui possèdent des données CD-DA doivent être utilisés.
Les sons musicaux sautent à cause des vibrations.	⇒ L'appareil ne peut pas reproduire avec succès un CD-R/RW qui a été fait par la combinaison d'un logiciel d'écriture, d'un graveur de CD (lecteur de CD-R/RW) et d'un CD s'ils sont incompatibles l'un avec l'autre. Référez-vous aux modes d'emploi des dispositifs concernés en ce qui concerne les détails.
	Le changeur de CD n'est pas monté correctement. ⇒ Fixez fermement le corps principal sur un lieu non soumis à des vibrations.
Les sons sautent de temps en temps.	Les vis de montage sont serrées dans les mauvaises directions. ⇒ Réglez les vis de réglage de l'inclinaison au repère "V" ou "H" pour la direction de montage correcte.
	⇒ L'appareil ne peut pas reproduire avec succès un CD-R/RW qui a été fait par la combinaison d'un logiciel d'écriture, d'un graveur de CD (lecteur de CD-R/RW) et d'un CD s'ils sont incompatibles l'un avec l'autre. Référez-vous aux modes d'emploi des dispositifs concernés en ce qui concerne les détails.
	Le disque est sale. ⇒ Nettoyez le disque conformément aux instructions de la section "À propos du support CD/CD (CD-R, CD-RW, CD-ROM)". (⇒ Page 28).

Conseils de dépannage (suite)

Problème	Origine / Disposition à prendre
Le magasin à CD n'est pas éjecté.	Le magasin à CD est défectueux. ⇒ Appuyer sur l'interrupteur de réenclenchement. Contacter le magasin où l'appareil a été acheté ou le centre de service Panasonic le plus proche.
Aucun son n'est reproduit même si le mode de changeur de disque CD est activé sur l'unité de commande.	Le magasin à CD n'est pas introduit correctement. ⇒ Essayer d'introduire le magasin à CD correctement.

Messages d'erreur affichés

Affichage	Origine/Disposition à prendre
E1	S'allume lorsque le disque compact est sale ou placé face à l'inverse. Le disque compact suivant est automatiquement sélectionné.
E2	S'allume lorsqu'il y a des rayures sur le disque compact. Le disque compact suivant est automatiquement sélectionné.
E3	S'allume lorsque l'appareil s'arrête de fonctionner pour une raison ou une autre. Appuyer sur la touche d'éjection du changeur.
0000	Apparaît quand il n'y a aucun disque dans le magasin.

- Les chiffres avant E1, E2 représentent le numéro du disque sur lequel est détectée une erreur.
- Les messages affichés suivant l'unité de commande.

Si l'unité commence à fonctionner de façon anormale

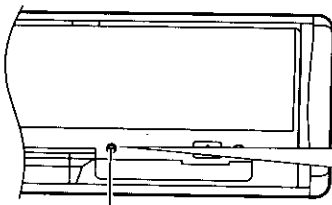

Interrupteur de réenclenchement

Appuyer sur l'interrupteur de réenclenchement à l'aide d'un objet à bout pointu quand l'une quelconque des commandes ne prend pas effet. Si cette tentative ne permet pas de rétablir le fonctionnement normal de l'appareil, consulter le centre de service Panasonic le plus proche.

Raccordements électriques

Précaution: Raccordez le fil de la batterie à la ligne de la batterie en passant par l'intermédiaire du fusible du côté de la voiture. Ne partagez pas la ligne d'alimentation qui rejoint directement la batterie avec une ligne telle qu'une aboutissant à un amplificateur d'alimentation externe.

En combinaison avec un récepteur muni d'un lecteur de cassette (CQ-R253U)

Accessoires de câblage

N°	Article	Q'té
⑦	Cordon de rallonge (DIN/BATT/RCA/GND)	1

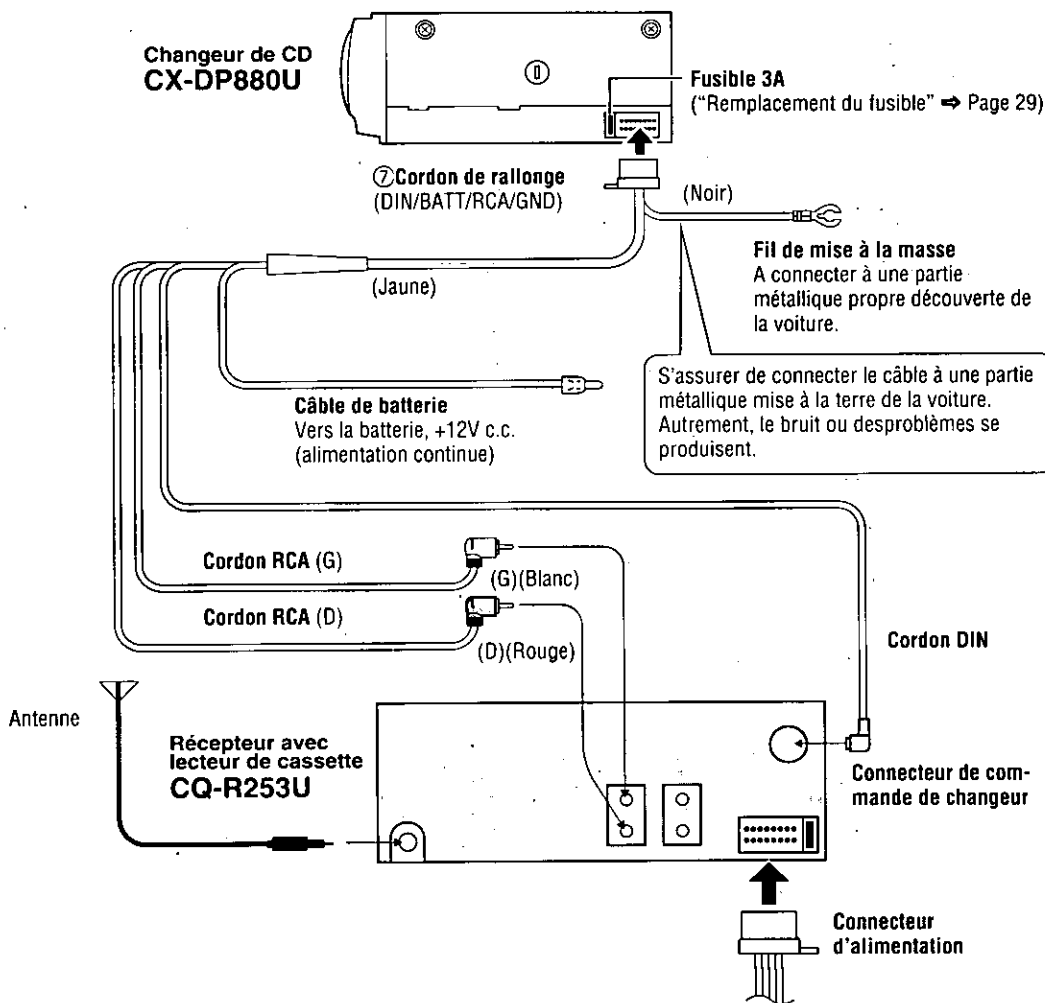

Installation

Précaution: Il est vivement recommandé de porter des gants pendant les travaux d'installation afin de ne pas se blesser.

Préparatifs

1. Cet appareil ne fonctionne que sur un système de masse négative 12 volts c.c.
2. Avant d'effectuer l'installation et le câblage, débrancher la borne négative (-) de la batterie.

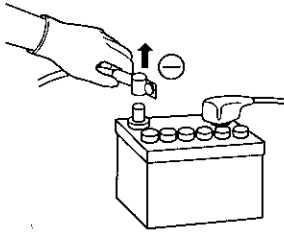

Précaution: Ne pas débrancher la borne négative de la batterie sur un véhicule équipé d'un ordinateur de croisière ou de navigation. Tous les réglages de mémoire électronique précédemment enregistrés seraient perdus. Prendre des précautions supplémentaires pour éviter un court-circuit lors de l'installation de l'appareil.

3. Suivre le schéma de connexions avec soin pour éviter d'endommager l'appareil.
4. Isoler tous les fils exposés pour éviter un court-circuit.
5. Fixer tous les fils libres après avoir installé l'appareil.
6. Brancher le fil d'alimentation après avoir fait tous les branchements électriques.
7. Lire attentivement les instructions d'utilisation et d'installation de tous les équipements raccordés à cet appareil.

Nécessaire d'installation

N°	Article	Croquis	Q'té
①	Boulon à tête à six pans avec double rondelle (M4 x 8 mm)		4
②	Support de base		2
③	Ecrou à six pans (M5)		4
④	Support de montage (G)		1
⑤	Support de montage (D)		1
⑥	Ruban à double face adhésive		2
⑦	Cordon de rallonge (DIN/BATT/RCA/GND)		1

Installation (suite)

Emplacement d'installation

Évitez d'installer l'unité dans les emplacements suivants.

- Dans les endroits soumis à l'ensoleillement direct ou au courant d'air chaud du chauffage ou dans tout autre endroit à haute température.
- Dans un endroit où il est impossible de fixer solidement l'appareil ou dans un endroit soumis à de fortes vibrations.
- Dans les endroits très humides ou poussiéreux.

Sélectionnez l'angle de l'installation

Vorgabe: H

Utiliser un tournevis pour ajuster le trou de réglage d'angle à la position "V" ou "H", suivant l'angle de montage sélectionné.

Cet appareil peut être ajusté en cinq directions: directions horizontale et verticale, et positions A (22,5°), B (45°) et C (67,5°). Monter l'appareil en se référant aux figures ci-dessous.

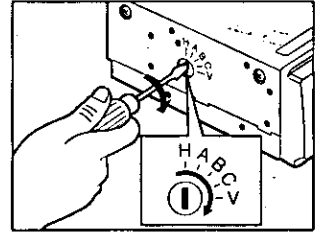

Trou de réglage d'angle

Attention:

- Ajuster le trou de réglage d'angle au même angle que celui sélectionné.
- Ajuster le trou à la même position pour les côtés gauche et droit.

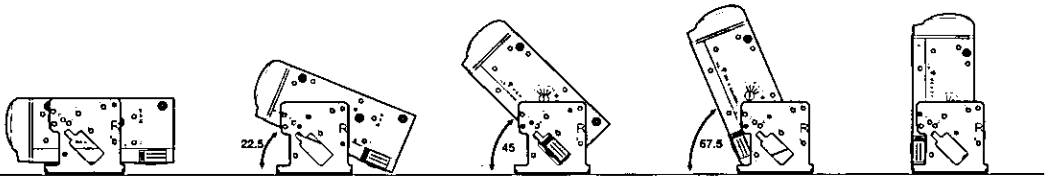

H (0°)

A (22.5°)

B (45°)

C (67.5°)

V (90°)

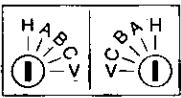

(G)

(D)

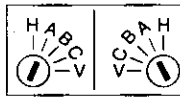

(G)

(D)

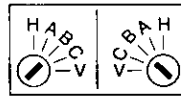

(G)

(D)

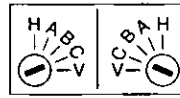

(G)

(D)

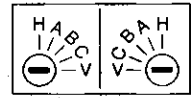

(G)

(D)

	Installation	Angle	Sélection d'un angle de montage
Horizontale	Installation horizontale type (Normal) (Renversé) 	Limité à moins de 10 degrés Limité à moins de 10 degrés	 Ajuster le trou à la même position pour les côtés gauche et droit.
	Installation verticale type (Normal) (Renversé) 	Ne pas incliner dans cette direction. Limité à moins de 10 degrés. Limité à moins de 10 degrés.	 Ajuster le trou à la même position pour les côtés gauche et droit.

Installation horizontale type

1 Monter un support de montage gauche (L) ou celui droit (R) sur chaque côté de l'appareil principal avec un boulon à six pans avec double rondelle (M4 x 8 mm).

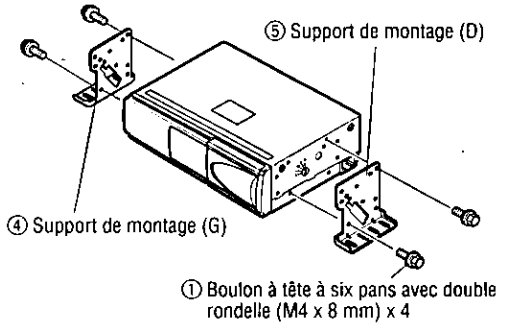

2 Sélectionner un lieu où l'appareil doit être monté. Fixer les supports de base avec un ruban à double face adhésive.

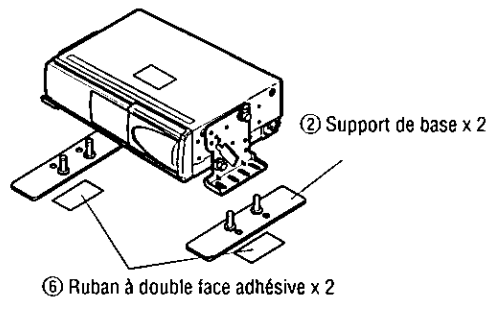

3 Utiliser un couteau pour faire une incision en petite croix dans le tapis suivant les emplacements des boulons M5 des supports de base.

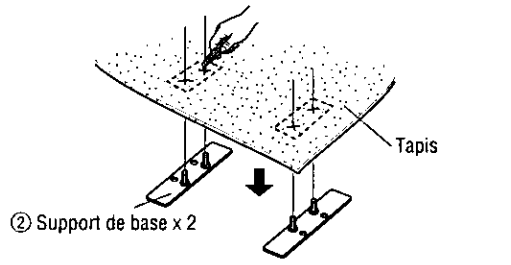

Fixer les supports de base des deux côtés et les rubans à double face adhésive sur la surface de montage au-dessous du tapis.

4 Monter l'appareil sur le tapis avec quatre écrous à six pans (M5).

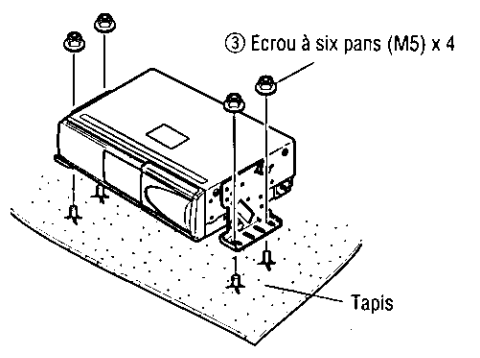

Installation verticale type

Monter l'appareil avec le support de montage sur chaque côté en utilisant un boulon à six pans et une double rondelle (M4 x 8 mm).

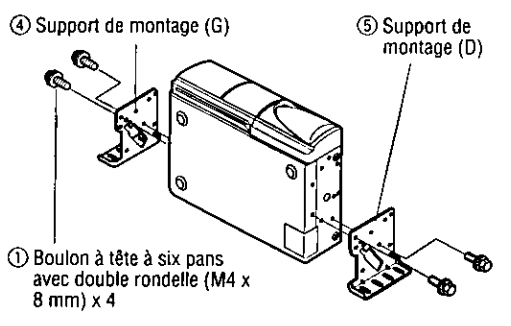

Relation entre les trous de montage et les angles

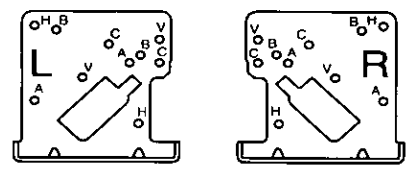

Support de montage (G) Support de montage (D)

La relation entre les trous de montage et les angles des supports de montage (G et D) est illustrée ci-dessus. Les symboles correspondant aux angles de montage sont marqués près des trous respectifs. Sélectionner les trous corrects en fonction des angles de montage à utiliser.

Entretien

Votre appareil a été conçu et fabriqué de manière à n'exiger qu'un minimum d'entretien. Nettoyer régulièrement les surfaces extérieures de l'appareil avec un morceau de tissu souple. Ne jamais se servir d'essence, de diluant chimique ou autres solvants.

À propos du support CD/CD (CD-R, CD-RW, CD-ROM)

SI VOUS UTILISEZ DES DISQUES CD COMMERCIAUX, UTILISEZ UNIQUEMENT LES DISQUES QUI PORTENT L'ÉTIQUETTE À REPRÉSENTÉE À DROITE.



Comment saisir un disque

- Ne jamais toucher la surface inférieure du disque.
- Veiller à ne pas rayer la surface du disque
- Ne pas plier le disque
- Remettez le disque dans son boîtier après utilisation.

Face étiquetée



N'utilisez pas de disques de forme irrégulière.

Ne pas laisser les disques dans les endroits suivants:

- En plein soleil
- Près des appareils de chauffage de la voiture
- Dans des endroits sales, poussiéreux et humides
- Sur les sièges ou la planche de bord

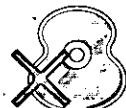
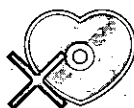

N'utilisez pas de disques de forme irrégulière.

Nettoyage des disques

Se servir d'un morceau d'étoffe sèche et souple pour nettoyer en partant du centre du disque.



<Procédé correct>



<Procédé incorrect>

N'apposez ni sceau, ni étiquette aux disques.

Ne pas écrire sur l'étiquette du disque à l'aide d'un stylo à bille.

À propos des disques CD-R/RW

- Il se peut que vous rencontriez des difficultés à la lecture de certains disques CD-R/RW enregistrés sur des graveurs CD (lecteurs CD-R/RW), en raison des paramètres à l'enregistrement ou encore de la présence de saleté, d'empreintes, de rayures, etc., sur la surface du disque.
- Les disques CD-R/RW résistent moins bien aux températures élevées et à l'humidité que les CD ordinaires. Aussi, est-il recommandé de ne pas les laisser dans une voiture pendant de longues périodes.
- L'appareil ne peut pas reproduire avec succès un CD-R/RW qui a été fait par la combinaison d'un logiciel d'écriture, d'un graveur (lecteur de CD-R/RW) et d'un CD s'ils sont incompatibles l'un avec l'autre.
- La lecture d'un CD-R/RW n'est possible que si la session d'enregistrement a été close.
- Seuls les disques CD-DA formatés sont reproduits.
Les disques suivants ne sont pas pris en charge:
 - Fichiers MP3/WMA, CD vidéo, etc.
 - Disques non finalisés.
- Respecter les consignes concernant la manipulations des CD-R/RW.

Fusible

Remplacement du fusible

Utiliser les fusibles spécifiés à ampérage spécifié (3 A).
L'utilisation de substituts ou de fusibles différents dont l'ampérage est supérieur ou le raccordement direct de l'appareil sans passer par l'intermédiaire d'un fusible risque de provoquer un incendie voire endommager sérieusement l'appareil.

Si le fusible est fréquemment sauté, l'appareil peut être dans une condition anormale. Prendre contact avec le centre de service après-vente le plus proche.

Remarque: Retirer la platine de fixation avant de replacer le fusible.

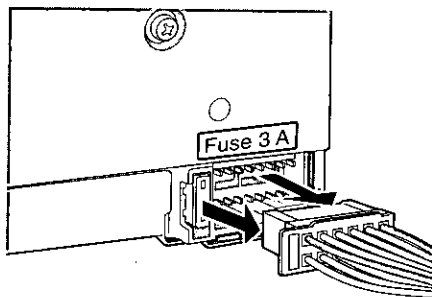

Données techniques

Généralités







Alimentation électrique	: 12 V c.c. (11 - 16 V), Tension d'essai 14,4 V, masse négative
Consommation du courant	: Moins de 1,0 A (en mode de lecture)
Dimensions (L x H x P)	
Changeur de CD	: 9-1/16 x 2-7/8 x 6-3/4 po (230 x 72 x 170 mm)
Magasin à disques	: 4-7/8 x 1-3/8 x 5-1/16 po (124 x 35 x 129 mm)
Poids	
Changeur de CD	: 3 lbs, 5 oz (1,5 kg)
Magasin à disques	: 6 oz (0,17 kg)
Magasin à disques	: CA-MP801D (fourni), contient 8 disques de 12 cm (5 po)

Changeur de CD

Impédance en charge	: Plus de 10 k Ω
Tension de sortie	: 2 V eff. (1 kHz, 0 dB)
Impédance de sortie	: 600 Ω
Canaux	: 2 canaux
Réponse de fréquence	: 5 Hz à 20 000 Hz \pm 1 dB
Rapport signal/bruit	: 96 dB
Distorsion harmonique totale	: 0,006 % (1 000 Hz)
Pleurage/scintillement	: Incommensurable
Fréquence d'échantillonnage	: Échantillonnage 8 fois
Système de correction d'erreur	: Super algorithme de décodage Panasonic
Convertisseur n-a	: Système MASH à 1 bit
Système de lecture	: Astigmatique à 1 faisceau
Source du faisceau	: Laser à semi-conducteur
Longueur d'onde	: 780 nm

Remarque: Sous réserve de modification des caractéristiques techniques et de la conception sans préavis à des fins d'amélioration de la technologie.

Panasonic les da la bienvenida a su familia en constante crecimiento de propietarios de productos electrónicos. Nuestro propósito es el de proporcionarles las ventajas de la electrónica de precisión y de la ingeniería mecánica, fabricación con componentes cuidadosamente seleccionados, y montados por personas que se sienten orgullosas de la reputación que su trabajo ha otorgado a nuestra empresa. Sabemos que este producto le proporcionará muchos años de entretenimiento y, después de que usted descubra la calidad, el valor y la fiabilidad que hemos incorporado, usted también se sentirá orgulloso de ser un miembro de nuestra familia.

Discos	Discos disponibles	No disponible
	   	  
	* CD-DA indica archivos grabados con los discos CD musicales normales. * Los discos con CD-TEXT pueden reproducirse, pero el texto (TEXT) no se visualiza.	

Precauciones

Nivel de volumen

Para mayor seguridad durante la circulación, mantenga el nivel de volumen lo suficientemente bajo como para poder darse cuenta de las condiciones de la carretera y del tráfico.

Lavado del vehículo

Para evitar cortocircuitos, que pueden ser causa de un incendio, y otros daños, no exponga este producto (incluyendo los altavoces y los discos CD) al agua ni a la humedad excesiva.

Ventilación del vehículo

Si se deja el vehículo estacionado varias horas bajo la luz directa del sol, la temperatura del interior del vehículo sube en gran medida. Es aconsejable circular para que se ventile el interior antes de conectar la alimentación del aparato.

Alimentación

Este producto está diseñado para ser empleado en vehículos con sistema de batería de 12 voltios con el negativo a masa.

Mecanismo de los discos

No inserte monedas ni otros pequeños objetos. Mantenga los destornilladores y demás objetos metálicos apartados del mecanismo de discos y de los discos.

Servicio

Este producto está hecho con piezas de precisión. No intente desmontar ni ajustar ninguna pieza. Para las reparaciones, solicite el servicio al centro de servicio técnico Panasonic autorizado que le quede más cercano.

Configuración del sistema

Para operar este cambiador de discos CD, debe conectarse una unidad de control principal (abajo enumeradas) opcional, de venta por separado.

CQ-HX2083U, CQ-HX1083U, CQ-HR1003U, CQ-DFX983U, CQ-DF903U, CQ-DFX883U, CQ-DF783U, CQ-DFX683U, CQ-DF583U, CQ-DFX403U, CQ-DP383U, CQ-R253U, CQ-RG153U etc.

Nota: Las unidades arriba enumeadas están disponibles en el período en el que esta unidad esté de venta en el mercado. En cuanto a otras unidades no enumeradas, consulte al distribuidor donde compró esta unidad.

Precaución: Este aparato no puede conectarse a un modulador de FM (CY-RM60EUC).

Accesorios

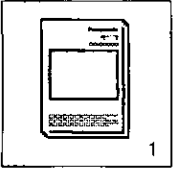

Manuales de instrucciones de operación

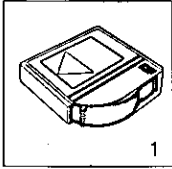

Disc magazine



Tarjeta de garantía

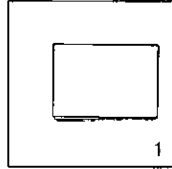

Directorio de centros de servicio Panasonic

Nota: Hay disponibles cartuchos adicionales (CA-MP801D) en la tienda de su distribuidor local. En EE.UU., llame al Departamento de partes de Panasonic al 1-800-833-9626 para hacer el pedido, N.º de parte RYQ0206-K.

Accesorios suministrados (1 juego) (⇒ página 37)

Situación de los controles

Unidad del Cambiador de CD

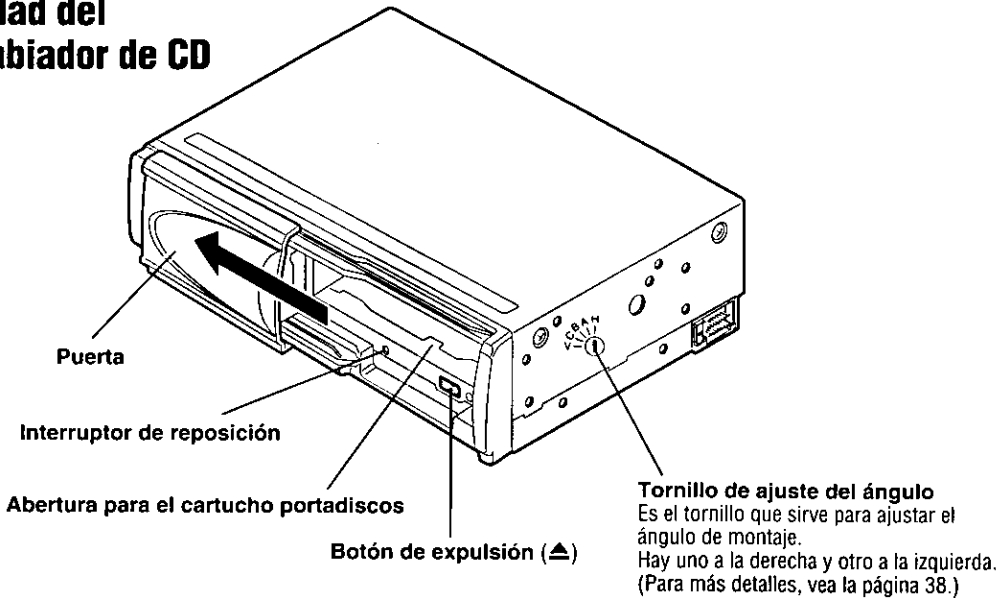

Tornillo de ajuste del ángulo
Es el tornillo que sirve para ajustar el ángulo de montaje. Hay uno a la derecha y otro a la izquierda. (Para más detalles, vea la página 38.)

Cartucho portadiscos

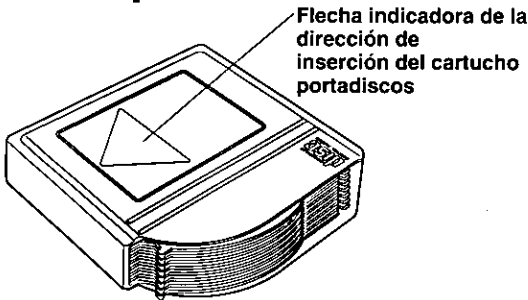

Flecha indicadora de la dirección de inserción del cartucho portadiscos

Bandeja

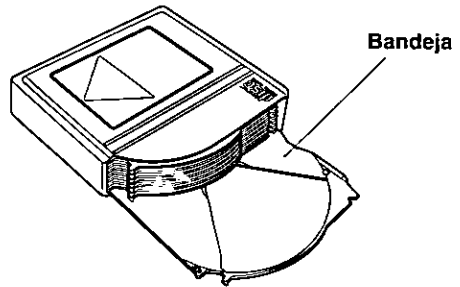

Bandeja

Nota: No emplee discos compactos de 8 cm.

ESPAÑOL
2

Inserción y extracción de un disco CD

Precauciones:

- Asegúrese de usar el cartucho portadiscos suministrado juntamente con el aparato como un accesorio, o el cartucho portadiscos opcional CA-MP801D. Ningún otro cartucho portadiscos podrá ser usado.
- Nunca use película protectora o estabilizador, comercialmente vendidos en el mercado como un accesorio del disco CD, en el aparato, puesto que pueden causar averías.
- No emplee discos CD con formas irregulares. De lo contrario, podría producirse mal funcionamiento.

Para poner un disco CD

- ① Ponga el cartucho de discos CD con la marca del disco en la parte superior, y abra las bandejas del cartucho una tras otra hasta la posición de tope.
- ② Ponga un disco CD en la bandeja.
- ③ Empuje la bandeja recto hacia adentro del cartucho hasta que quede bien insertada en su posición.

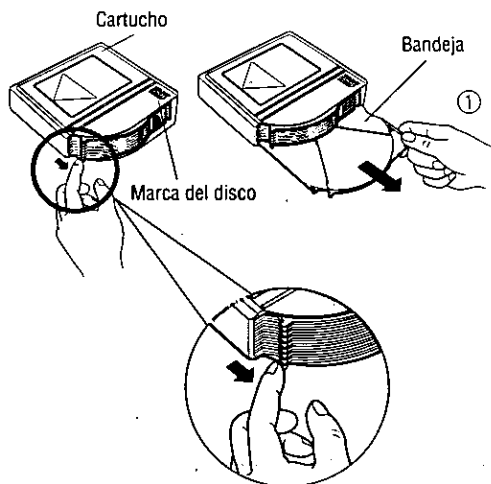

Nota: Tenga cuidado de no insertar más de un disco en una misma bandeja con el fin de proteger el aparato contra problemas inesperados.

CD con el lado de la etiqueta

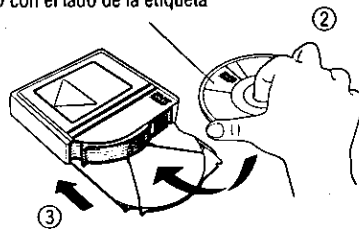

Para sacar un disco CD

Abra las bandejas del cartucho hasta la posición de tope, y saque un disco CD de cada una con la mano. Tenga cuidado de que no se caigan los discos al suelo cuando los saque.

Nota: Manipule el cartucho con cuidado porque los discos pueden salirse de lugar si pone el cartucho con la parte de inserción de discos hacia abajo.

Inserción y extracción del cartucho

Cómo cargar el cartucho portadiscos de CD

① Haga deslizar la puerta corrediza hacia la izquierda hasta que se abra con un chasquido.

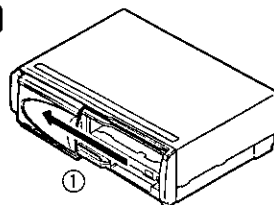

② Verifique la posición del tope del aparato y la dirección de inserción del cartucho portadiscos, y cuidadosamente empuje el cartucho portadiscos dentro del aparato, hasta oír un chasquido.

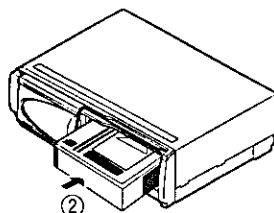

Nota: Cuando inserte el cartucho, siga el signo marcado en el cartucho que indica la dirección de inserción.

③ Cierre completamente la puerta corrediza hasta oír un chasquido.

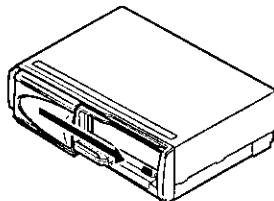

Precaución: Asegúrese de **mantener cerrada** la puerta del aparato de CD, para evitar la penetración de la suciedad y del polvo dentro del aparato, puesto que eso puede causar mal funcionamiento.

Cómo quitar el cartucho portadiscos de CD

Gire la llave de encendido hasta que se encienda el indicador de accesorios. Conecte la alimentación del receptor.

① Abra la puerta corrediza.

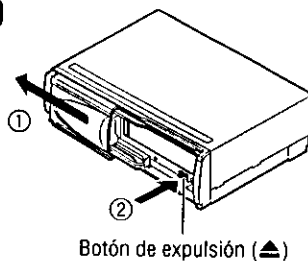

② Apriete el botón de expulsión (▲).
El cartucho portadiscos será expulsado automáticamente.

Botón de expulsión (▲)

③ Tire del cartucho derecho en la dirección de la flecha hasta que salga del aparato.

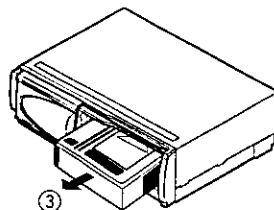

Para ver la descripción de las funciones, consulte el manual de instrucciones de la unidad de control. (CQ-R253U etc.)

Solución de problemas

Pasos preliminares

Efectúe las comprobaciones y los pasos descritos en las tablas siguientes.

Si cree que hay algo que no funciona bien

Desconecte inmediatamente la alimentación. Desenchufe el cable de la alimentación y compruebe que no haya humo ni calor procedentes del aparato antes de solicitar la reparación. No trate nunca de reparar usted mismo el aparato, porque es peligroso.

Precauciones:

- No emplee el aparato si no funciona bien o si hay algún problema.
- No emplee el aparato en un estado anormal, por ejemplo, sin sonido, o con humo o mal olor, porque pueden producirse fuego o descargas eléctricas. Deje de utilizarlo inmediatamente y llame a la tienda donde lo compró.

Observaciones para la solución de problemas

Problema	Causa posible / Solución posible
No se oye sonido cuando se inserta un cartucho de discos CD que contiene un disco compacto.	El disco está al revés. ⇒ Ponga el disco en la posición correcta con la etiqueta arriba.
	El disco está sucio. ⇒ Limpie el disco consultando la sección "Notas sobre los discos CD/tipos de CD (CD-R, CD-RW, CD-ROM)". (⇒ Página 40).
	Los cables no están correctamente conectados. ⇒ Conecte correctamente los cables.
	El cartucho de discos CD no está correctamente insertado. ⇒ Consulte el apartado de "Inserción y extracción del cartucho" para encontrar más detalles. (⇒ Página 33).
	No se ha conectado (ON) el interruptor de alimentación de la unidad principal. ⇒ Conecte el interruptor de la alimentación de la unidad principal.
	Se ha insertado un disco que contiene datos que no son del formato CD-DA (por ejemplo, MP3, WMA). ⇒ Deben emplearse discos con datos CD-DA.
	⇒ Es posible que el aparato no pueda reproducir bien un disco CD-RW creado mediante la combinación de software de grabación, una grabadora de CD (unidad de CD-R/RW) y un CD si no son compatibles entre sí. Para más detalles, consulte las instrucciones de los dispositivos correspondientes.
Hay saltos de música debido a vibraciones.	Fije con seguridad el cuerpo principal en un lugar que casi no tenga vibraciones. ⇒ Fije con seguridad el cuerpo principal en un lugar que casi no tenga vibraciones.
	Los tornillos de montaje se han apretado en direcciones incorrectas. ⇒ Ponga la marca "V" o "H" de los tornillos de ajuste del ángulo en la dirección correcta de montaje.
El sonido salta de vez en cuando.	⇒ Es posible que el aparato no pueda reproducir bien un disco CD-RW creado mediante la combinación de software de grabación, una grabadora de CD (unidad de CD-R/RW) y un CD si no son compatibles entre sí. Para más detalles, consulte las instrucciones de los dispositivos correspondientes.
	El disco está sucio. ⇒ Limpie el disco consultando la sección "Notas sobre los discos CD/tipos de CD (CD-R, CD-RW, CD-ROM)". (⇒ Página 40).

Observaciones para la solución de problemas (continuación)

Problema	Causa posible / Solución posible
El cartucho de discos CD no sale expulsado.	El cartucho de discos CD está defectuoso. ⇒ Presione el interruptor de reposición. Póngase en contacto con la tienda donde lo compró o con el centro de servicio Panasonic que le quede más cercano.
No se reproduce sonido, aunque el modo del cambiador de discos CD esté activado en la unidad de control.	El cartucho de discos CD no está correctamente insertado. ⇒ Intente insertar el cartucho de discos CD correctamente.

Mensajes de visualización de error

Display	Causa posible / Solución posible
E1	Se ilumina cuando el disco compacto está sucio o cuando está invertido. Se elige automáticamente el disco compacto siguiente.
E2	Se ilumina cuando el disco compacto está rayado. Se elige automáticamente el disco compacto siguiente.
E3	Se ilumina cuando el aparato deja de funcionar por alguna razón. Apriete el botón de expulsión del cambiador de CD.
0000	Indica que no hay discos en el cartucho portadiscos.

- Los números antes de E1 e E2 son los números de los discos con error.
- Los mensajes visualizados difieren dependiendo de la unidad de control.

Si se nota un mal funcionamiento en la unidad...

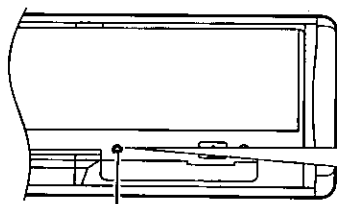

Interruptor de reposición

Cuando alguna operación no funcione, presione el **interruptor de reposición** con un objeto duro y puntiagudo. Si no se repone la operación del aparato después de haber presionado el interruptor de reposición, póngase en contacto con el centro de servicio Panasonic que le quede más cercano.

Conexiones eléctricas

Precaución: Conecte el cable de la batería a la línea de la batería a través del fusible del lado del vehículo. No comparta la línea de alimentación que conecta directamente a la batería como pueda ser una línea que va a un amplificador de potencia externo.

En combinación con el receptor con reproductor de cassetes (CQ-R253U)

Accesorios de conexiones

N.º	Ítem	Cant.
⑦	Cable de extensión (DIN/BATT/RCA/GND)	1

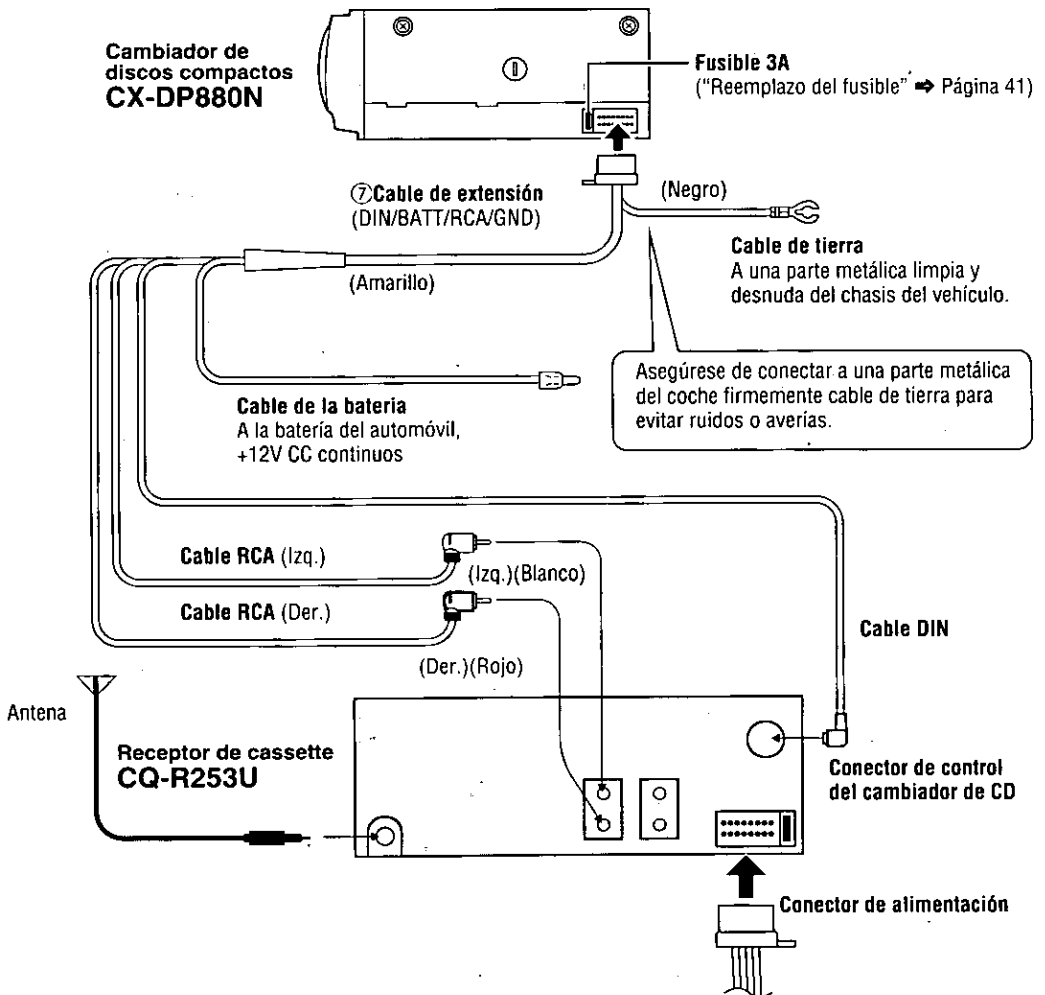

Instalación

Precaución: Le recomendamos encarecidamente que se ponga guantes para el trabajo de instalación, con el fin de protegerse contra heridas.

Precauciones

1. Este aparato funciona solamente en un sistema de CC de 12 voltios con negativo a tierra.
2. Antes de comenzar los trabajos de instalación y de conexiones, sírvase desconectar el terminal negativo (-) de la batería.

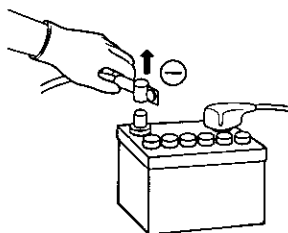

Precaución: En vehículos con computadoras de viaje o de navegación, evite desconectar el terminal negativo de la batería. De otra manera, todos los ajustes de las memorias electrónicas anteriormente ajustadas se perderán. Tenga cuidado especial para evitar hacer cualquier cortocircuito durante el trabajo de instalación del aparato.

3. Siga el diagrama de conexiones eléctricas con cuidado para evitar causar daños en el aparato.
4. Aisle todos los cables expuestos para evitar cortocircuitos.
5. Sujete todos los cables flojos después de instalar el aparato.
6. Conecte el cable de la alimentación después de haber efectuado todas las otras conexiones.
7. Sírvase leer cuidadosamente las instrucciones de operación y de instalación de cualquier equipo conectado con esta unidad.

Accesorios suministrados

N.º	Ítem	Ilustración	Cant.
①	Perno de cabeza hexagonal con arandelas dobles (M4 x 8 mm)		4
②	Soporte de la base		2
③	Tuerca hexagonal (M5)		4
④	Soporte de montaje (Izq.)		1
⑤	Soporte de montaje (Der.)		1
⑥	Cinta adhesiva de dos caras		2
⑦	Cable de extensión (DIN/BATT/RCA/GND)		1

Instalación (continuación)

Lugar de Instalación

No instale la unidad en los lugares siguientes.

- En áreas expuestas a la luz solar directa, el aire caliente del calentador o cualquier otra posición de alta temperatura.
- En áreas donde no se puede fijar firmemente el aparato, o en áreas con mucha vibración.
- En áreas con altos niveles de humedad, polvo o suciedad.

Seleccione el ángulo de montaje

Ajuste inicial: H

Emplee un destornillador para ajustar el orificio de ajuste del ángulo a la posición "V" o "H", dependiendo del ángulo de montaje seleccionado.

Esta unidad puede ajustarse en cinco direcciones: horizontal, vertical, y en las posiciones A (22,5°), B (45°), y C (67,5°). Monte el aparato consultando las ilustraciones de abajo.

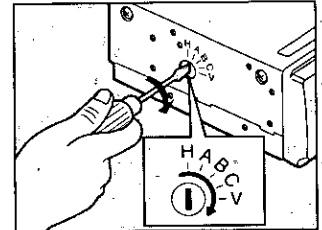

Orificio de ajuste del ángulo

Precauciones:

- Ajuste el orificio de ajuste del ángulo en el mismo ángulo que el seleccionado.
- Ajuste el orificio a las mismas posiciones para la izquierda y la derecha.

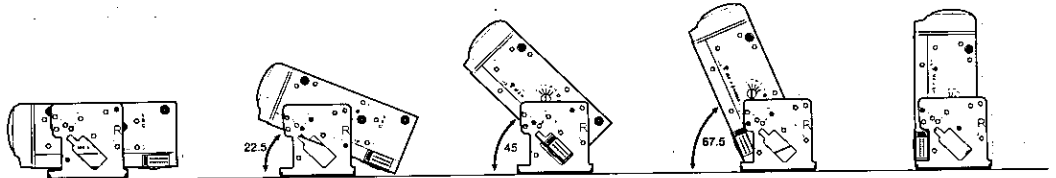

H (0°)

A (22,5°)

B (45°)

C (67,5°)

V (90°)

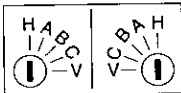

(Izq.)

(Der.)

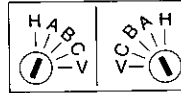

(Izq.)

(Der.)

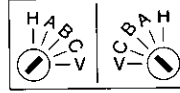

(Izq.)

(Der.)

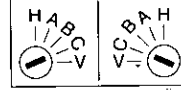

(Izq.)

(Der.)

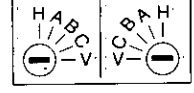

(Izq.)

(Der.)

	Instalación	Ángulo	Selección de un ángulo de montaje
Horizontal:	<p>Instalación horizontal típica</p> <p>(Normal) (Al revés)</p>	<p>Limitar a menos de 10 grados.</p> <p>Limitar a menos de 10 grados.</p>	<p>Ajuste el orificio a las mismas posiciones para la izquierda y la derecha.</p>
Vertical:	<p>Instalación vertical típica</p> <p>(Normal) (Al revés)</p>	<p>No inclinar en esta dirección.</p> <p>Limitar a menos de 10 grados.</p>	<p>Ajuste el orificio a las mismas posiciones para la izquierda y la derecha.</p>

Instalación horizontal típica

- 1** Monte una ménsula de montaje (Izq.) o (Der.) en uno de los lados de la unidad principal con un perno hexagonal junto con dos arandelas (M4 x 8 mm).

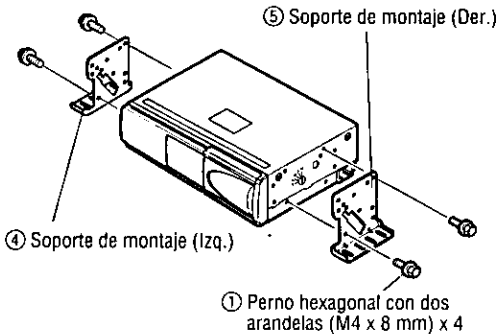

- 2** Seleccione la posición en la que deba montarse el aparato. Fije las ménsulas de la base con cinta adhesiva por los dos lados.

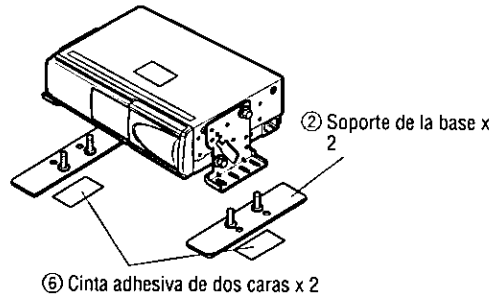

- 3** Emplee una cuchilla para cortar una pequeña cruz en la esterilla de cuerdo con las posiciones de los pernos M5 de las ménsulas de la base.

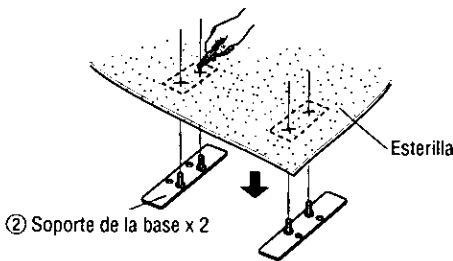

Fije ambas ménsulas de la base y la cinta adhesiva por los dos lados a la superficie de montaje de debajo de la esterilla.

- 4** Monte el aparato en la esterilla con cuatro tuercas hexagonales (M5).

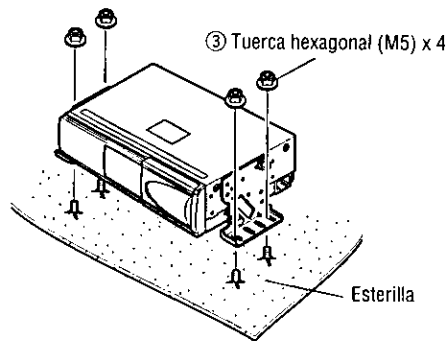

Instalación vertical típica

Monte el aparato con la ménsula de montaje en uno de los lados con un perno hexagonal junto con dos arandelas (M4 x 8 mm).

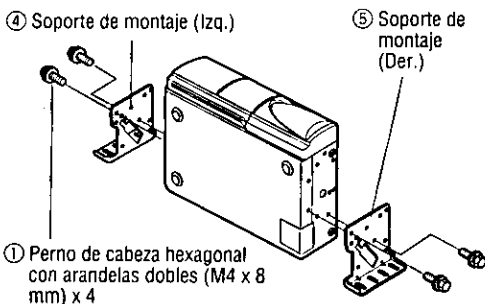

Relación existente en los orificios y los ángulos de montaje

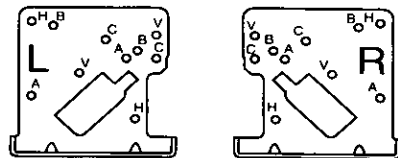

Ménsula de montaje (Izq.) Ménsula de montaje (Der.)

La relación entre los orificios de montaje y los ángulos de las ménsulas de montaje (Izq. Y Der.) se ilustra arriba. Los símbolos correspondientes a los ángulos de montaje están marcados cerca de los orificios respectivos. Seleccione los orificios correctos de acuerdo con los ángulos de montaje a utilizarse.

Mantenimiento

Este aparato está diseñado y fabricado para asegurar el mínimo de mantenimiento. Emplee un paño suave para la limpieza normal del exterior. No emplee nunca bencina, disolvente, ni otros solventes.

Notas sobre los discos CD/tipos de CD (CD-R, CD-RW, CD-ROM)

SI EMPLEA DISCOS CD DE VENTA AL PÚBLICO, EMPLEE SÓLO DISCOS QUE TENGAN LA ETIQUETA QUE SE MUESTRA A LA DERECHA.



Cómo tomar los discos

- No toque la parte inferior del disco.
- No haga rayadas en el disco.
- No combe el disco.
- Cuando no lo utilice, guarde el disco en su caja.

Lado de la etiqueta



No emplee discos con formas irregulares.

No deje los discos en los lugares siguientes:

- Bajo la luz directa del sol
- Cerca de aparatos de calefacción
- Lugares polvorientos, sucios o húmedos
- Sobre los asientos o sobre el tablero de instrumentos

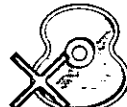
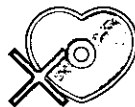

No emplee discos con formas irregulares.

Limpieza de los discos

Emplee un paño seco y suave para frotar desde el centro del disco hacia fuera.

<Correcto>



<Incorrecto>



No adhiera ninguna pegatina ni etiqueta a los discos.

No escriba en la etiqueta del disco con un lápiz grueso ni con un bolígrafo.

Notas sobre los discos CD-R/RW

- Es posible que se encuentre con algún problema al reproducir algunos discos CD-R/RW grabados en grabadoras de CD (unidad de CD-R/RW), ya sea debido a sus características de grabación o suciedad, huellas dactilares, rayadas, etc. en la superficie del disco.
- Los discos CD-R/RW son menos resistentes a altas temperaturas y alta humedad que los discos CD musicales normales. Si los deja dentro de un vehículo durante mucho tiempo seguido pueden dañarse y ser imposible su reproducción.
- Es posible que el aparato no pueda reproducir con éxito un disco CD-R/RW creado mediante la combinación de software de grabación, una grabadora de CD (unidad de CD-R/RW) y un CD si no son compatibles entre sí.
- Este reproductor no puede reproducir discos CD-R/RW si la sesión no se ha cerrado.
- Sólo pueden reproducirse discos con formato CD-DA.
Los discos siguientes no son compatibles.
 - Archivos MP3/WMA, discos CD vídeo, etc.
 - Discos que no están finalizados.
- Asegúrese de observar las instrucciones de los discos CD-R/RW para su manipulación.

Fusible

Reemplazo del fusible

Emplee fusibles del mismo amperaje especificado (3 A). El empleo de sustitutos distintos o de fusibles de mayores amperajes, o la conexión directa del aparato sin fusible, puede ser causa de incendio o de daños en el aparato.

Si un fusible se quema con frecuencia, es posible que haya algo que funcione mal en el aparato. Consulte al centro de servicio Panasonic que le quede más cerca.

Nota: Extraiga la ménsula de montaje antes de reemplazar el fusible.

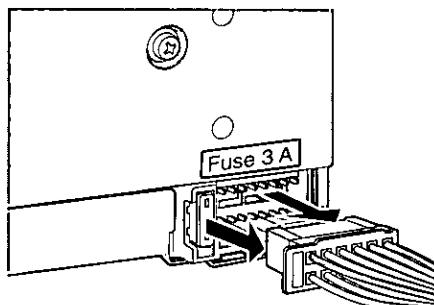

Especificaciones

Generalidades

Alimentación	: 12 V CC (11 V - 16 V) Tensión de prueba 14,4 V, tierra negativa
Consumo de corriente	: Menos de 1,0 A (modo de reproducción)
Dimensiones (An x Al x Pr)	
Cambiador de CD	: 9-1/16" x 2-7/8" x 6-4/3" (230 x 72 x 170 mm)
Portadiscos	: 4-7/8" x 1-3/8" x 5-1/16" (124 x 35 x 129 mm)
Peso	
Cambiador de CD	: 3 lbs 5 oz (1,5 kg)
Portadiscos	: 6 oz (0,17 kg)
Cartucho portadiscos	: CA-MP801D (incluido) con capacidad para 8 discos CD (12 cm)

Cambiador de CD

Impedancia de carga	: Mayor que 10 k Ω
Tensión de salida	: 2 V rms (1 kHz, 0 dB)
Impedancia de salida	: 600 Ω
Número de canales	: 2 canales
Respuesta en frecuencia	: 5 a 20.000 Hz (a ± 1 dB)
Relación de señal a ruido	: 96 dB
Distorsión armónica total	: 0,006 % (a 1 kHz)
Fluctuación y trémolo	: Inferior al límite mensurable
Frecuencia de muestreo	: Sobremuestreo de 8 veces
Sistema de corrección de erro	: Algoritmos de super decodificación Panasonic
Convertidor DA	: Sistema MASH-1bit
Tipo captor	: 1-haces astigmáticos
Fuente de luz	: Láser semiconductor
Longitud de onda	: 780 nm

Note: Especificaciones y diseño sujetos a posibles cambios sin previo aviso por razones de mejoras del producto.

**Panasonic Consumer Electronics
Company, Division of Matsushita
Electric Corporation of America**
One Panasonic Way, Secaucus,
New Jersey 07094
<http://www.panasonic.com>

**Panasonic Sales Company.
Division of Matsushita Electric of
Puerto Rico, Inc. ("PSC")**
Ave. 65 de Infanteria, Km. 9.5
San Gabriel Industrial Park, Carolina,
Puerto Rico 00985

Panasonic Canada Inc.
5770 Ambler Drive,
Mississauga, Ontario
L4W 2T3
<http://www.panasonic.ca>

YEFM284015 ND0203-0 Printed in China
Imprimé en Chine
Impreso en China